

# D1000 AP D 1000 APG



## DATOS TÉCNICOS

GENERAL		D 1000 AP M6323 / M6322*	D 1000 AP PLUS M6321 / M6320	D 1000 APG M6313 / M6312*	D 1000 APG PLUS M6311 / M6310
Sistema de descarga		Frontal	Frontal	Giratoria	Giratoria
Capacidad de carga	Kg	10000	10000	10000	10000
Chasis		Articulado y oscilante	Articulado y oscilante	Articulado y oscilante	Articulado y oscilante
Capacidad tolva agua	l	2440	2440	1950	1950
Capacidad tolva rasa	l	3750	3750	3140	3140
Capacidad tolva colmada	l	5225	5225	4790	4790
Peso en vacío	Kg	4760	4760	4990	4990
Transmisión		Convertidor de par	Convertidor de par	Convertidor de par	Convertidor de par
<b>MOTOR</b>					
Marca		DEUTZ / KUBOTA*	DEUTZ / KUBOTA	DEUTZ / KUBOTA*	DEUTZ / KUBOTA
Modelo		TCD3.6 L4 / V3800T	TCD3.6 L4 / V3800CR-TE4B	TCD3.6 L4 / V3800T	TCD3.6 L4 / V3800CR-TE4B
Potencia	kW	55.4 / 74	55.4 / 83.5	55.4 / 74	55.4 / 83.5
Velocidad funcionamiento	rpm	2200 / 2600	2200 / 2600	2200 / 2600	2200 / 2600
Par	Nm@rpm	390@1600 / 330 @1500	390@1600 / 375@1500	390@1600 / 330 @1500	390@1600 / 375@1500
Nº Cilindros		4	4	4	4
Emisiones		T4f, Stage IIIB / T3, Stage IIIA	T4f, Stage IIIB / T4i Stage IIIB	T4f, Stage IIIB / T3, Stage IIIA	T4f, Stage IIIB / T4i Stage IIIB
Ruido	dB(A)	101 / 102	103	101 / 102	103
Consumo	l/h	16,2 / 17,5	16,2 / 17,5	16,2 / 17,5	16,2 / 17,5
CO2	Kg/h	42 / 45	42 / 45	42 / 45	42 / 45
<b>CONDUCCIÓN</b>					
Velocidad máx.	Km/h	32/38	32/38	32/38	32/38
Pendiente superable	%	60	60	60	60
Radio de giro exterior	mm	5950/7400**	5950/7400**	5900/7350**	5900/7350**
Tracción		4x4	4x4	4x4	4x4
Neumáticos		500/60-22.5	500/60-22.5	500/60-22.5	500/60-22.5
<b>SISTEMA HIDRÁULICO</b>					
Circuito hidráulico		Bomba engranajes 25cc.	Bomba engranajes 25cc.	Bomba engranajes 25cc.	Bomba engranajes 25cc.
Presión de trabajo	bar	170	170	170	170
<b>CAPACIDAD DEPÓSITO</b>					
Combustible	l	70	70	70	70
Hidráulico	l	65	65	65	65
<b>FRENOS</b>					
Servicio		Estancos. Accionamiento hidráulico	Estancos. Accionamiento hidráulico	Estancos. Accionamiento hidráulico	Estancos. Accionamiento hidráulico
Estacionamiento		Estancos. Accionamiento mecánico	Estancos. Accionamiento negativo	Estancos. Accionamiento mecánico	Estancos. Accionamiento negativo

## DIMENSIONES

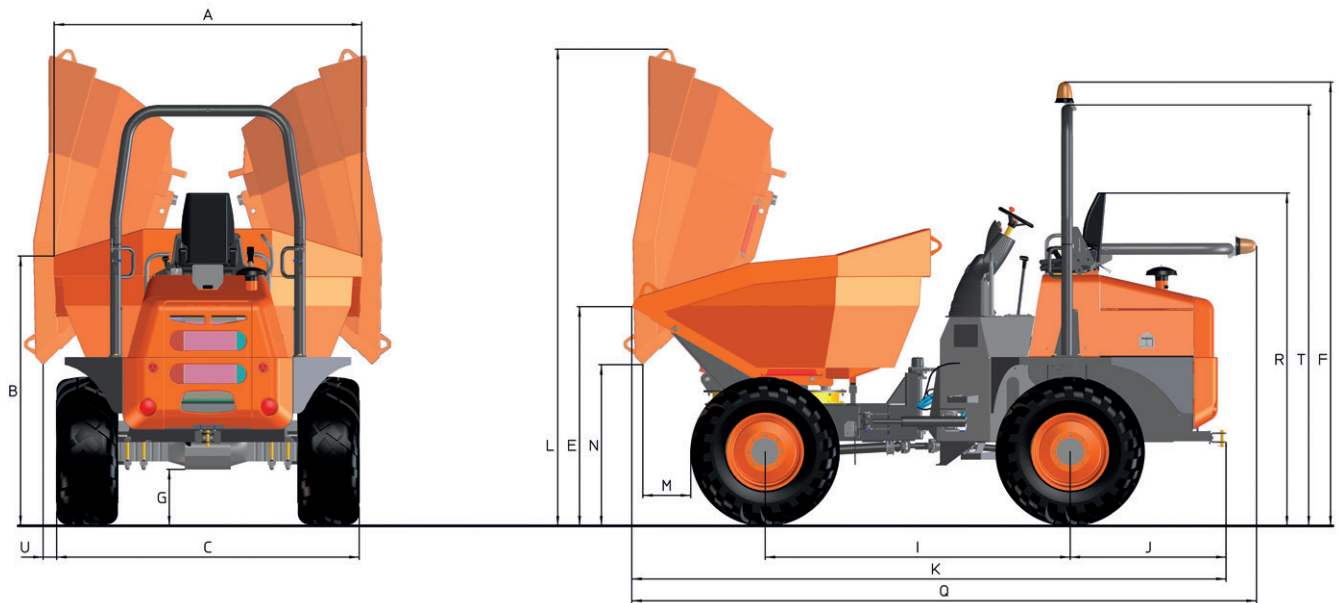

DIMENSIONES (mm)	D 1000 AP	D 1000 AP PLUS	D 1000 APG	D 1000 APG PLUS
A	2455	2455	2475	2475
B	2360	2360	2340	2340
C	2425	2425	2425	2425
E	1660	1660	1715	1715
F	3500	3500	3515	3515
G	410	410	410	410
I	2450	2450	2450	2450
J	1250	1250	1250	1250
K	4565	4565	4775	4775
L	2675	2675	3780	3780
M	720	720	455	455
N	455	455	1315	1315
Q	4790	4790	5015	5015
R	2515	2515	2515	2515
T	3330 (3205*)	3330 (3205*)	3330 (3205*)	3330 (3205*)
U	-	-	84	84

\* Con cabina cerrada



[www.ausa.com](http://www.ausa.com)

Los materiales y especificaciones pueden estar sujetos a cambios sin previo aviso. Las imágenes pueden incluir equipamientos no estándar o no disponibles según las versiones.

El logotipo y la identidad corporativa, son propiedad de AUSA y no pueden utilizarse sin su autorización.